

Czujniki indukcyjne

IGS209

IGKC012-ASKG/M/US
Czujnik indukcyjny
Gwint metalowy M18 x 1
Gniazdo i wtyk

Możliwa praca jako 3-przewodowy lub 2-przewodowy
Zwiększona strefa działania
wizualizacja ustawienia za pomocą LED
połączane styki

Strefa działania 12 mm [nf]
montaż niezabudowany

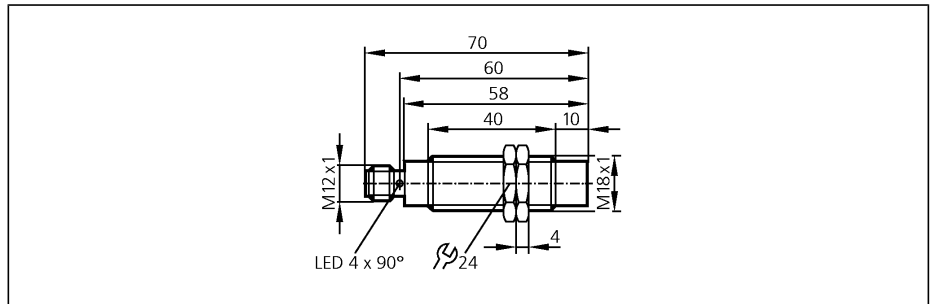

Wykonanie elektryczne	
Wyjście	
Napięcie zasilania	[V]
Prąd znamionowy	[mA]
Minimalny prąd obciążenia	[mA]
Zabezpieczenie przed zwarcieniem	
Ochrona przed odwrotną polaryzacją	
Zabezpieczenie przed przeciążeniem	
Spadek napięcia	[V]
Prąd upływu	[mA]
Pobór prądu	[mA]
Efektywny zasięg działania	[mm]
Gwarantowany zasięg działania	[mm]
Dryft punktu przełączania	[% z Sr]
Histereza	[% z Sr]
Częstotliwość przełączania	[Hz]
Współczynnik korekcji	
Temperatura otoczenia	[°C]
Stopień ochrony	
EMC	
Materiał obudowy	
Wyświetlanie funkcji	
Stan wyjścia	LED
wspomaganie ustawienia	LED
Połączenie elektryczne	
Uwagi	
Akcesoria (w komplecie)	

3-przewodowy DC PNP; 2-przewodowy DC PNP/NPN normalnie otwarty	
	10...30 DC
	100
	2 *)
	impulsowe
	tak
	tak
	< 2,8
	< 0,5 *)
	< 12 (24 V)
	12 ± 10 %
	0...9,7
	-10...10
	3...15
	300
	stal (St37) = 1 / V2A ok. 0,7 / mosiądz około 0,5 / Al ok. 0,4 / Cu około 0,3
	-25...70
	IP 67, II
	EN 61000-4-2 ESD: 4 kV CD / 8 kV AD
	EN 61000-4-3 promieniowanie w.cz.: 10 V/m (80...1000 MHz)
	EN 61000-4-4 niszczący: 2 kV
	EN 61000-4-6 przewodzenie w.cz.: 10 V (0,15...80 MHz)
	EN 55011: klasa B
	mosiądz pokryty białym brązem; powierzchnia aktywna: PBT (Pocan)
	żółty (4 x 90°)
	czerwony
	Konektor M12; połączone styki
	odpowiedni dla sterowników PLC typ 1 wg normy IEC 61131-2 *) tylko w trybie 2-przewodowym
	2 nakrętki zabezpieczające

IGS209

Schemat połączeń

