

Czujniki optyczne

zamieniony przez: OGS501

OG5040

OGS-00KG
Bramka świetlna
Wykonanie gwintowa M18 x 1
Kabel nadajnik

Zasięg działania 15m

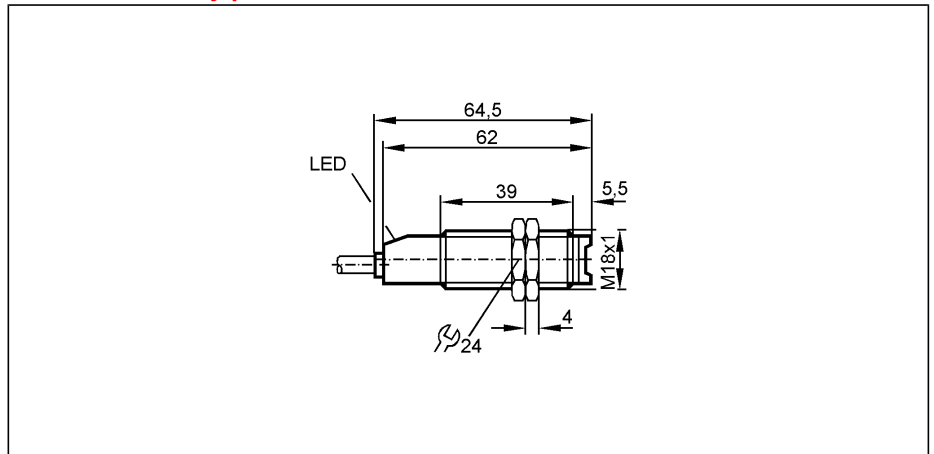

Wykonanie elektryczne	
Średnica wiązki światła	[mm]
Napięcie zasilania	[V]
Zabezpieczenie przed zwarcie	
Ochrona przed odwrotną polaryzacją	
Zabezpieczenie przed przeciążeniem	
Pobór prądu	[mA]
Rodzaj światła	
Temperatura otoczenia	[°C]
Stopień ochrony	
EMC	
Materiał obudowy	
Materiał soczewki	
Wyświetlanie funkcji	
Praca	LED
Połączenie elektryczne	
Uwagi	
Akcesoria (w komplecie)	

DC	
	2000 (dla maksymalnego zasięgu)
	10...36 DC
	impulsowe
	tak
	tak
	< 17
	podczerwień 880 nm
	-25...80
	IP 67, II
	EN 60947-5-2
	EN 55011: klasa B
	PBT (Pocan)
	PMMA
	zielony
	kabel PVC / 2 m; 2 x 0,34 mm ²
	Napięcie eksploatacji "supply class 2" zgodnie z cULus
	2 nakrętki zabezpieczające

Schemat połączeń

Kolory żył

BN brązowy

BU niebieski

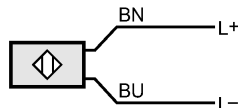

zamieniony przez: OGS501

